

## Închiderea



- ▷ Apăsați butonul de pe partea interioară a hayonului, săgeata 1.
- ▷ Apăsați tasta, săgeata 2.  
După închiderea hayonului, autovehiculul va fi blocat. Pentru aceasta ușa șoferului trebuie să fie închisă, iar cheia autovehiculului trebuie să se afle în afara autovehiculului, în zona hayonului.
- ▷  Mențineți apăsată tasta de pe cheia autovehiculului până la închiderea hayonului.

## Afișare și elemente de comandă

### Despre volan

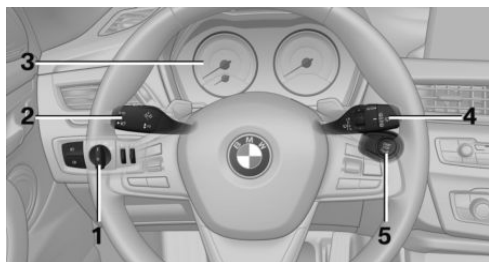

- 1 Comutator de lumini
- 2 Faza lungă, avertizor optic, semnalizatoare
- 3 Plașa de instrumente
- 4 Instalația de ștergere
- 5 Buton Pomire/Oprire

## Martori de control și de avertizare

### Plașa de instrumente

Martorii de control și de avertizare pot lumina în diferite combinații și culori.

Anumiți martori sunt verificați la pomirea motorului sau la cuplarea contactului și luminează pentru scurt timp.

### Portiera șoferului

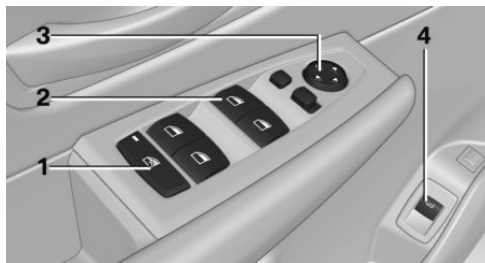

- 1 Comutator de siguranță
- 2 Macara geam
- 3 Oglinzi exterioare
- 4 Cu acționarea automată a hayonului: deschiderea/închiderea hayonului

### Centru de comutare

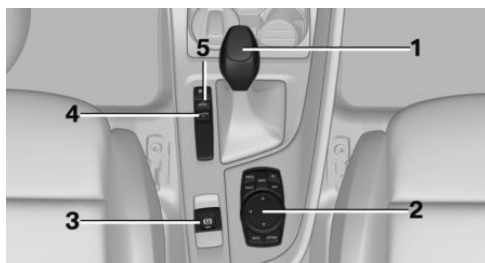

- 1 Selector cutie de viteză
- 2 Controler
- 3 Frână de parcare
- 4 Sisteme de asistență la rulare
- 5 Selector program de rulare

## Schließen



▷ Taste an der Innenseite der Heckklappe drücken, Pfeil 1.

▷ Taste drücken, Pfeil 2.

Nach dem Schließen der Heckklappe wird das Fahrzeug verriegelt. Dazu muss die Fahrertür geschlossen sein und der Fahrzeugschlüssel muss sich außerhalb des Fahrzeugs im Bereich der Heckklappe befinden.

▷  Taste des Fahrzeugschlüssels gedrückt halten, bis die Heckklappe geschlossen ist.

## Anzeigen und Bedienelemente

### Rund um das Lenkrad

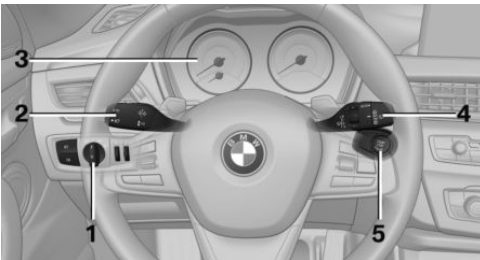

1 Lichtschalterelement

2 Fernlicht, Lichthupe, Blinker

3 Instrumentenkombination

4 Wischanlage

5 Start/Stopp-Knopf

## Kontroll- und Warnleuchten

### Instrumentenkombination

Kontroll- und Warnleuchten können in unterschiedlichen Kombinationen und Farben aufleuchten.

Einige Leuchten werden beim Motorstart oder Einschalten der Zündung auf Funktion geprüft und leuchten vorübergehend auf.

### Fahrertür



1 Sicherheitsschalter

2 Fensterheber

3 Außenspiegel

4 Mit automatischer Heckklappenbetätigung: Heckklappe öffnen/schließen

### Schaltzentrum

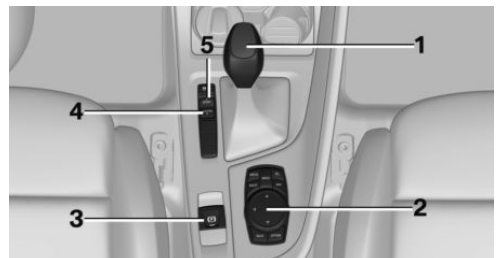

1 Wählhebel

2 Controller

3 Parkbremse

4 Fahrsensitivsysteme

5 Fahrerlebnisschalter

# Reglare și operare

## Scaunele, oglinzile și volanul

### Scaune reglabile manual

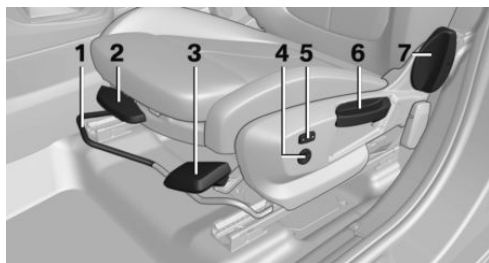

- 1 Longitudinal
- 2 Suport pentru coapse
- 3 Înclinare scaune
- 4 Suport lombar
- 5 Lățimea spătarului
- 6 Înălțime
- 7 Înclinare spătare

### Reglarea tetierei

#### Înălțime

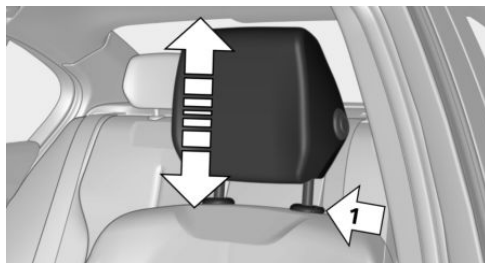

- ▷ În sus: împingeți tetiera în sus.
- ▷ În jos: apăsați butonul, săgeata 1, și împingeți tetiera în jos.

### Reglarea oglinzilor exterioare



- 1 Reglare
- 2 Alegerea oglinzii, sistem automat borduri
- 3 Pliere și depliere

# Einstellen und Bedienen

## Sitze, Spiegel und Lenkrad

### Manuell einstellbare Sitze

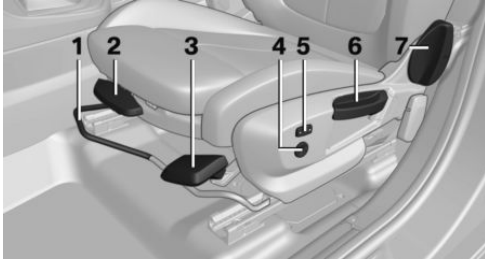

- 1 Längsrichtung
- 2 Oberschenkelauflage
- 3 Sitzneigung
- 4 Lordosenstütze
- 5 Lehnenbreite
- 6 Höhe
- 7 Lehnenneigung

### Kopfstütze einstellen

#### Höhe

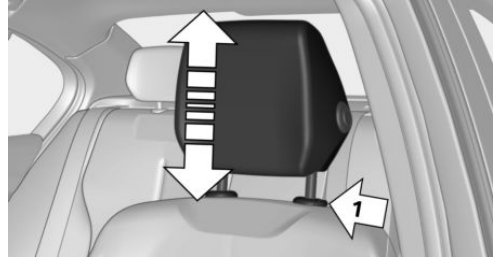

- ▷ Nach oben: Kopfstütze nach oben schieben.
- ▷ Nach unten: Taste drücken, Pfeil 1, und die Kopfstütze nach unten schieben.

### Außenspiegel einstellen



- 1 Einstellen
- 2 Spiegel auswählen, Bordsteinautomatik
- 3 An- und Abklappen

## Marșarier

Cuplați această treaptă numai în timp ce vehiculul staționează.

Pentru depășirea rezistenței mișcați schimbătorul de viteze într-o mișcare dinamică spre stânga și cuplați în marșarier printr-o mișcare spre înainte.

## Faza lungă, avertizor optic, semnalizatoare, lumini de parcare

### Faza lungă, avertizor optic

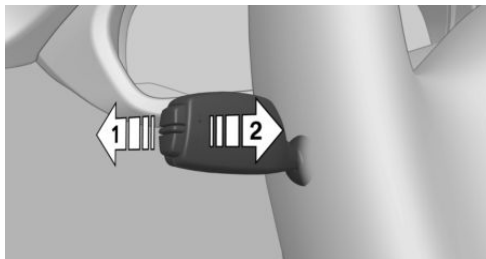

Apăsați maneta spre înainte sau trageți în spate.

- ▷ Faza lungă aprinsă, săgeata 1.
- ▷ Faza lungă se aprinde dacă faza scurtă este conectată.
- ▷ Faza lungă stinsă/Avertizor optic, săgeata 2.

## Rückwärtsgang

Nur bei stehendem Fahrzeug einlegen.

Zum Überwinden des Widerstands den Schalt-  
hebel in einer dynamischen Bewegung nach  
links bewegen und den Rückwärtsgang durch  
eine Schaltbewegung nach vorn einlegen.

## Fernlicht, Lichthupe, Blinker, Parklicht

### Fernlicht, Lichthupe

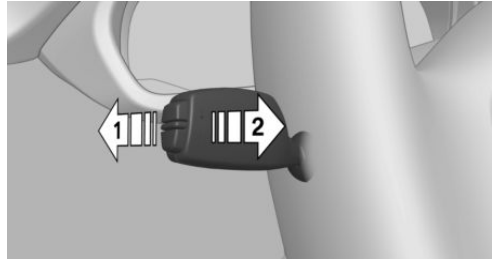

Den Hebel nach vorn drücken oder nach hinten  
ziehen.

- ▷ Fernlicht ein, Pfeil 1.  
Das Fernlicht leuchtet bei eingeschaltetem  
Abblendlicht.
- ▷ Fernlicht aus/Lichthupe, Pfeil 2.

## Semnalizatoare

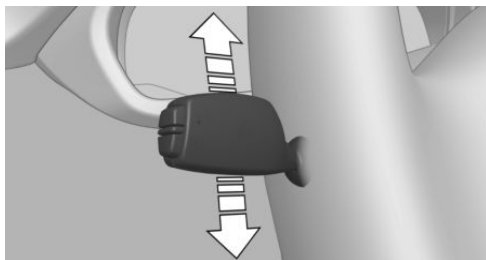

- ▷ Activat: apăsați maneta, trecând peste punctul de rezistență.
- ▷ Oprit: apăsați ușor maneta până la punctul de rezistență.
- ▷ Semnalizare prin impuls: apăsați ușor maneta în sus sau în jos.
- ▷ Semnalizare scurtă: apăsați și țineți apăsată maneta până la punctul de rezistență, pe durata în care doriți să semnalizați.

## Lumini de parcare

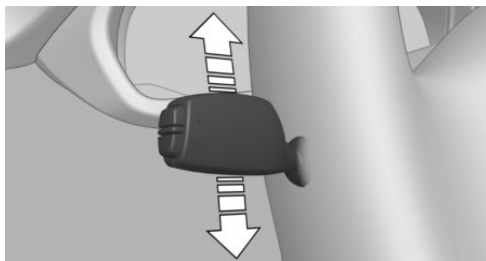

Iluminarea autovehiculului pe o parte.

- ▷ Activare: dacă aprinderea este deconectată, împingeți maneta peste punctul de rezistență în sus sau în jos, circa 2 secunde.
- ▷ Dezactivare: apăsați maneta scurt în direcție opusă până la punctul de rezistență.

## Faruri și lumini

### Funcții de iluminare

Simbol	Funcție
	Faruri de ceață.
	Lumini stop de ceață.
	Reglare automată a fasciculului de lumină. Funcții de iluminare adaptive
	Lumini oprite. Reglare automată a fasciculului de lumină. Lumini de zi.
	Lumini de poziție.
	Faza scurtă.
	Reglarea manuală a distanței de iluminare.
	Iluminarea tabloului de bord.

## Blinker

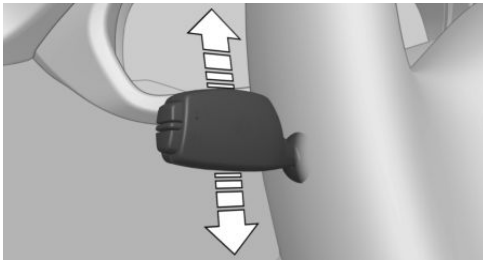

- ▷ Ein: Den Hebel über den Druckpunkt hinaus drücken.
- ▷ Aus: Den Hebel leicht bis zum Druckpunkt antippen.
- ▷ Tippblinken: Den Hebel leicht nach oben oder unten antippen.
- ▷ Kurzzeitig blinken: Den Hebel bis zum Druckpunkt drücken und halten, solange geblinkt werden soll.

## Parklicht

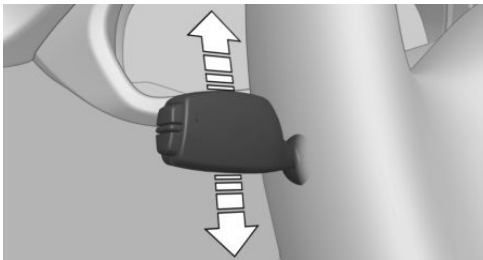

Fahrzeug einseitig beleuchten.

- ▷ Ein: Bei ausgeschalteter Zündung den Hebel ca. 2 Sekunden über den Druckpunkt hinaus nach oben oder unten drücken.
- ▷ Aus: Den Hebel in die entgegengesetzte Richtung kurz bis zum Druckpunkt drücken.

## Licht und Beleuchtung

### Lichtfunktionen

Symbol	Funktion
	Nebelscheinwerfer.
	Nebelschlusslicht.
	Automatische Fahrlichtsteuerung. Adaptive Lichtfunktionen
	Licht aus. Automatische Fahrlichtsteuerung. Tagfahrlicht.
	Standlicht.
	Abblendlicht.
	Manuelle Leuchtweitenregulierung.
	Instrumentenbeleuchtung.



## Instalația de ștergere/spălare parbriz, lunetă

### Pomirea/oprirea instalației de ștergere și ștergere prin impuls

#### Pomire

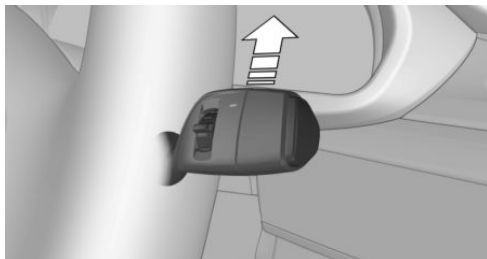

- ▷ Viteză normală a ștergătorului: apăsați o dată în sus.
- ▷ Viteză rapidă a ștergătorului: apăsați de două ori în sus sau o dată peste punctul de rezistență.

#### Opre și ștergere prin impuls

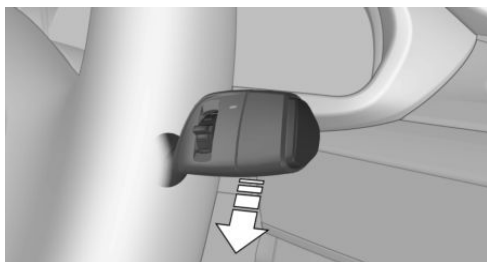

Apăsați maneta ștergătorului în jos.

- ▷ Ștergere scurtă: apăsați o dată în jos.
- ▷ Opreirea de la normal: apăsați o dată în jos.
- ▷ Opreirea de la rapid: apăsați de două ori în jos.



Dejivrarea lunetei.



Încălzire scaune.



Deconectați sistemul.

## Senzor de ploaie

### Activare/dezactivare

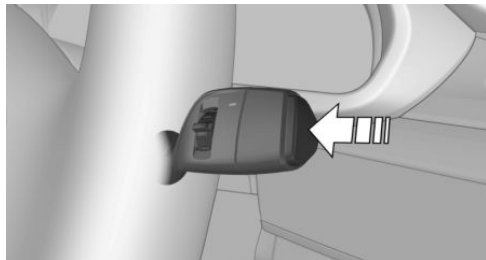

Apăsați butonul de pe maneta ștergătorului.

### Reglarea sensibilității

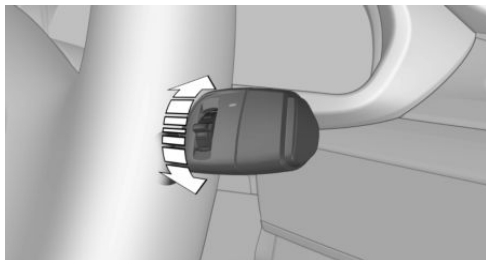

Acționați roata randalinată pe maneta ștergătorului.

## Curățare parbriz și faruri

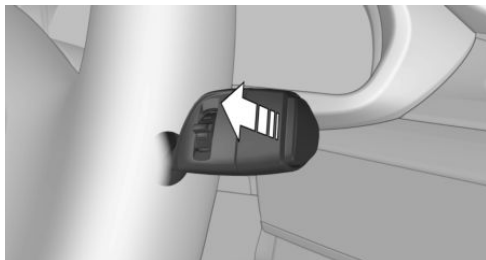

Acționați maneta ștergătorului.

## Wischanlage

### Wischer ein-/ausschalten und Kurzwischen

#### Einschalten

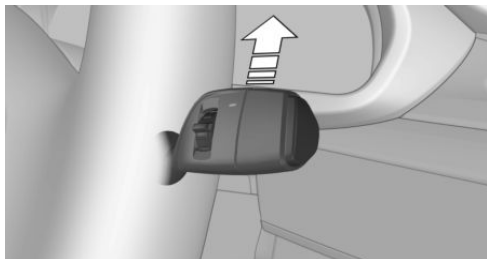

- ▷ Normale Wischergeschwindigkeit: Einmal nach oben tippen.
- ▷ Schnelle Wischergeschwindigkeit: Zweimal nach oben tippen oder einmal über den Druckpunkt drücken.

#### Ausschalten und Kurzwischen

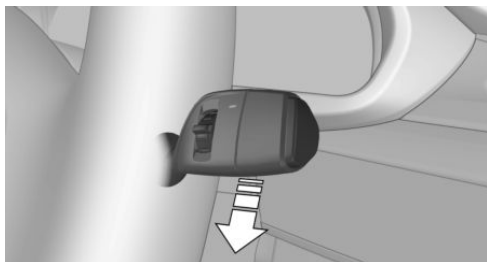

Wischerhebel nach unten drücken.

- ▷ Kurzwischen: Einmal nach unten drücken.
- ▷ Ausschalten von Normal: Einmal nach unten drücken.
- ▷ Ausschalten von Schnell: Zweimal nach unten drücken.

## Regensensor

### Aktivieren/Deaktivieren

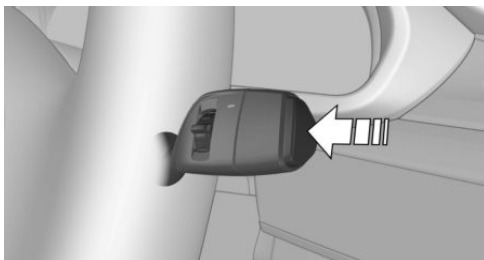

Taste am Wischerhebel drücken.

### Empfindlichkeit einstellen

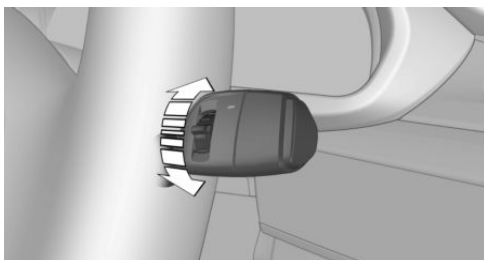

Rändelrad am Wischerhebel drehen.

### Frontscheibe und Scheinwerfer reinigen

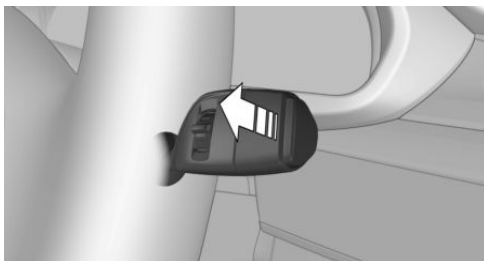

Wischerhebel ziehen.

## Ștergător de lunetă

### Pomire

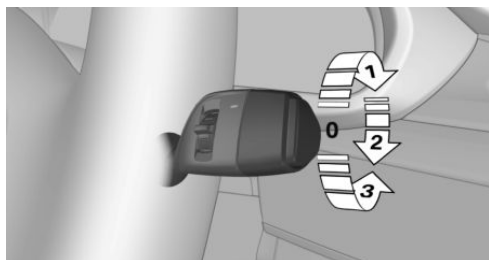

Rotiți comutatorul exterior în sus.

- ▷ Poziția de repaus a ștergătorului, poziția 0.
- ▷ Funcționare pe intervale, săgeata 1. La activarea marșarierului funcționarea este permanentă.

### Curățare lunetă

Rotiți comutatorul exterior în direcția dorită.

- ▷ În poziția de repaus: rotiți comutatorul în jos, săgeata 3. Comutatorul coboară în poziția de repaus după ce îl eliberați.
- ▷ În regimul în intervale: rotiți comutatorul în continuare, săgeata 2. Comutatorul coboară în poziția de baleiere intermitentă după ce îl eliberați.

## Climatizare

### Instalație de climatizare

Tastă	Funcție
	Temperatură.
	Funcția de răcire.

Tastă	Funcție
	Regim de funcționare cu aer recirculat
	Cantitate aer, manual.
	Direcționare aer, manual.
	Dejivrarea lunetei.
	Încălzire scaune.

### Climatizare automată

Tastă	Funcție
	Temperatură.
	Funcția de răcire.
	Răcire maximă.
	Program AUTO.
	Regimul de recirculare a aerului/AUC.
	Cantitate aer, manual.
	Direcționare aer, manual.
	Programul SYNC.
	Degivrarea și dezaburirea parbrizului.

## Heckscheibenwischer

### Einschalten

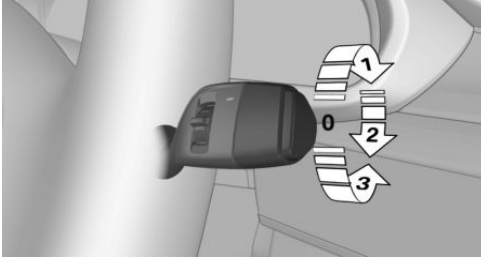

Den äußeren Schalter nach oben drehen.

- ▷ Ruheposition des Wischers, Stellung 0.
- ▷ Intervallbetrieb, Pfeil 1. Bei eingelegtem Rückwärtsgang erfolgt Dauerbetrieb.



### Heckscheibe reinigen

Den äußeren Schalter in die gewünschte Richtung drehen.

- ▷ In Ruhestellung: Den Schalter nach unten drehen, Pfeil 3. Nach dem Loslassen geht der Schalter in die Ruhestellung zurück.
- ▷ Im Intervallbetrieb: Den Schalter weiter drehen, Pfeil 2. Nach dem Loslassen geht der Schalter in die Intervallstellung zurück.



## Klima

### Klimaanlage

Taste	Funktion
	Temperatur.
	Kühlfunktion.
	Umluftbetrieb

Taste	Funktion
	Luftmenge manuell.
	Luftverteilung, manuell.
	Heckscheibenheizung.
	Sitzheizung.

### Klimaautomatik

Taste	Funktion
	Temperatur.
	Kühlfunktion.
	Maximales Kühlen.
	AUTO-Programm.
	Umluftbetrieb/AUC.
	Luftmenge manuell.
	Luftverteilung, manuell.
	SYNC-Programm.
	Scheibe abtauen und von Beschlag befreien.
	Heckscheibenheizung.

## Dotare autovehicul

În cadrul acestui capitol sunt descrise toate dotările de serie, naționale și dotările speciale, care sunt oferite pentru această serie de model. De aceea sunt descrise și dotări și funcții, care nu sunt disponibile într-un autovehicul de ex. ca ur-

mare a dotării speciale alese sau variantei de țară. Același lucru este valabil și pentru funcțiile și sistemele relevante pentru securitate. La utilizarea funcțiilor și sistemelor corespunzătoare trebuie respectate legile și dispozițiile respective, aflate în vigoare.

## Despre volan

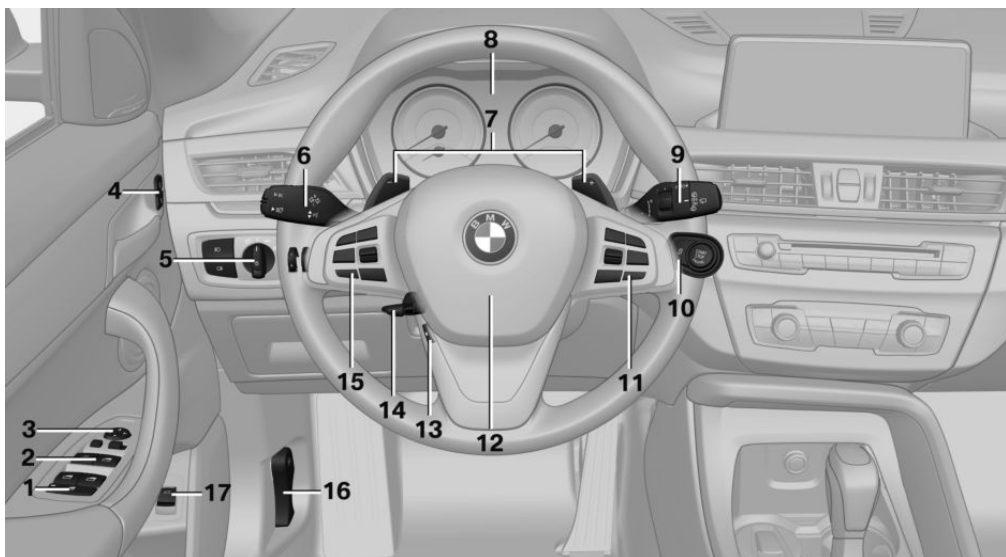

- 1 Comutator de siguranță pentru geamurile din spate 81
- 2 Macara geam 79
- 3 Acționarea oglinzilor exterioare 94
- 4 Încălțire centralizată



Deblocare 67



Blocare 67

- 5 Lumini



Faruri de ceață 150



Lumini stop de ceață 150



Comutator pentru lumini 146

# Fahrzeugausstattung

In diesem Kapitel werden alle Serien-, Länder- und Sonderausstattungen beschrieben, die in der Modellreihe angeboten werden. Es werden daher auch Ausstattungen und Funktionen beschrieben, die in einem Fahrzeug z. B. aufgrund

der gewählten Sonderausstattung oder der Ländervariante nicht verfügbar sind. Das gilt auch für sicherheitsrelevante Funktionen und Systeme. Bei Verwendung der entsprechenden Funktionen und Systeme sind die jeweils geltenden Gesetze und Bestimmungen zu beachten.

## Rund um das Lenkrad

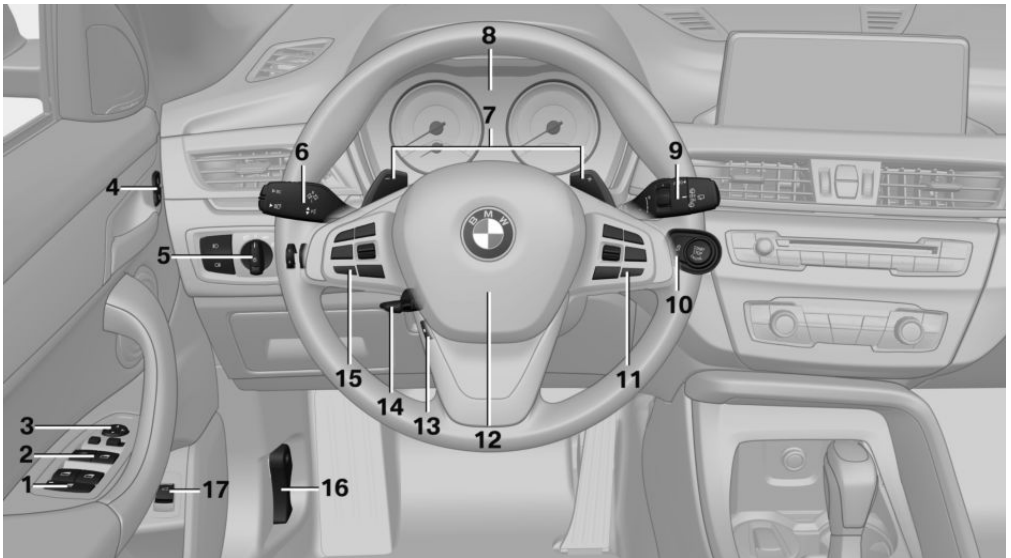

**1** Sicherheitsschalter für Fenster im Fond 83

**2** Fensterheber 82

**3** Außenspiegelbedienung 97

**4** Zentralverriegelung



Entriegeln 69



Verriegeln 69

**5** Licht



Nebelscheinwerfer 153



Nebelschlusslicht 153



Lichtschalter 149



Lumini oprite  
Reglare automată a fasciculului de lumină 147



Lumini de zi 148  
Lumini de poziție 146



Faza scurtă 147



Reglare automată a fasciculului de lumină 147  
Lumina de viraj și distribuirea variabilă a luminii 148



Asistent fază lungă 149  
Iluminarea tabloului de bord 151



Reglarea manuală a distanței de luminare 149

## 6 Maneta de pe coloana volanului, stânga



Semnalizatoare 113



Faza lungă, avertizor optic 113



Asistent fază lungă 149



Lumini de parcare 147



Computer de bord 139

## 7 Comutatoarele basculante 119

## 8 Planșa de instrumente 128

## 9 Maneta de pe coloana volanului, dreapta



Ștergător 114



Senzor de ploaie 115



Curățarea parbrizului 116



Ștergător de lunetă 116



Curățarea lunetă 117



**10** START STOP ENGINE  
Pomirea/oprirea motorului și cuplarea/decuplarea contactului 107



Funcție pomire/oprire automată 109

## 11 Butoane pe volan, dreapta



Sursă de Divertisment



Volum



Comandă vocală 44



Telefon, vezi Manualul utilizatorului pentru navigație, entertainment, comunicații 6



Rotiță pentru listele de selecție 139



**12** Claxon, pe întreaga suprafață



**13** Încălzire volan 96

**14** Setarea volanului 96

## 15 Butoane pe volan, stânga



Limitator de viteză 173



Conectarea/deconectarea sistemului de reglare a vitezei 195



Conectarea/deconectarea reglării active a vitezei 185



Licht aus  
 Automatische Fahrlichtsteuerung 150  
 Tagfahrlicht 151  
 Standlicht 149



Abblendlicht 150



Automatische Fahrlichtsteuerung 150  
 Abbiegelicht und variable Lichtverteilung 151  
 Fernlichtassistent 152



Instrumentenbeleuchtung 154



Manuelle Leuchtweitenregulierung 152

**6** Lenkstockhebel, links



Blinker 116



Fernlicht, Lichtthupe 116



Fernlichtassistent 152



Parklicht 150



Bordcomputer 142

**7** Schaltwippen 122

**8** Instrumentenkombination 131

**9** Lenkstockhebel, rechts



Wischer 117



Regensensor 118



Frontscheibe reinigen 119



Heckscheibenwischer 119



Heckscheibe reinigen 120



**10** Motor starten/abstellen und Zündung ein-/ausschalten 110



Auto Start Stopp Funktion 112

**11** Tasten am Lenkrad, rechts



Entertainmentquelle



Lautstärke



Spracheingabe 46



Telefon, siehe Betriebsanleitung zu Navigation, Entertainment, Kommunikation 6

Rändelrad für Auswahllisten 141



**12** Hupe, gesamte Fläche



**13** Lenkradheizung 99

**14** Lenkrad einstellen 99

**15** Tasten am Lenkrad, links



Geschwindigkeitsbegrenzer 177



Geschwindigkeitsregelung ein/aus 200



Aktive Geschwindigkeitsregelung ein/aus 189



RES  
CNCL

Întreruperea, continuarea reglării vitezei

16



Deblocarea capotei motorului

17



Cu acționarea automată a hayonului: Deschiderea/închiderea hayonului

## Despre consola centrală

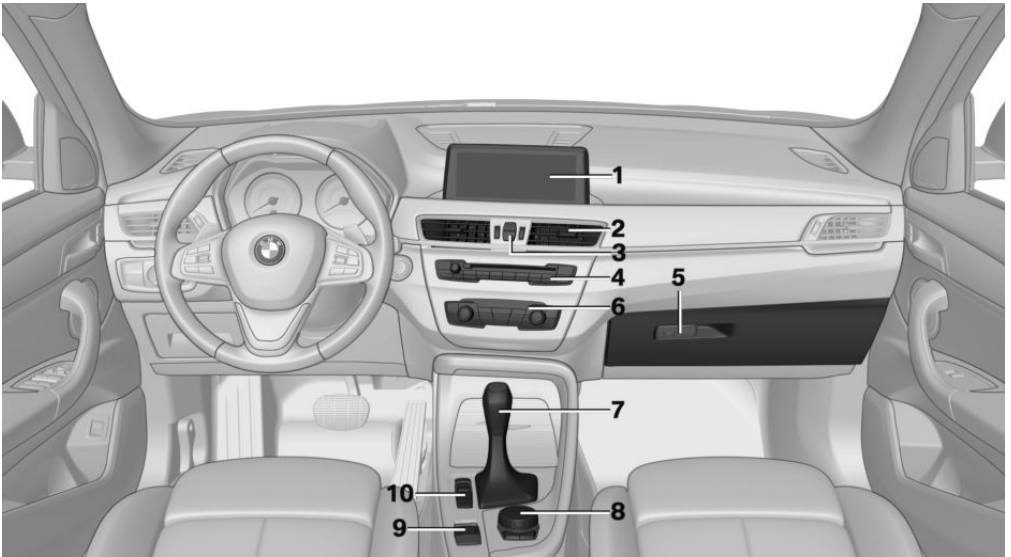

1 Afișaj de control

2 Ventilare

3



Instalația de semnalizare-avertizare



Intelligent Safety/Siguranță inteligentă

4 Radio/Multimedia

5 Torpedo

6 Climatizare

7 Selectorul de viteze al transmisiei Steptronic

Pârghia de comandă la transmisia manuală

8 Controler cu butoane

9 Frâna de mână/Parcare

10



Control dinamic al stabilității DSC



Park Distance Control PDC  
Camăra video pentru parcare  
Asistent la parcare



Selector program de rulare



Geschwindigkeitsregelung unterbrechen, fortsetzen

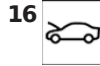

Motorhaube entriegeln

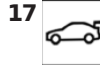

Mit automatischer Heckklappenbetätigung: Heckklappe öffnen/schließen

## Rund um die Mittelkonsole

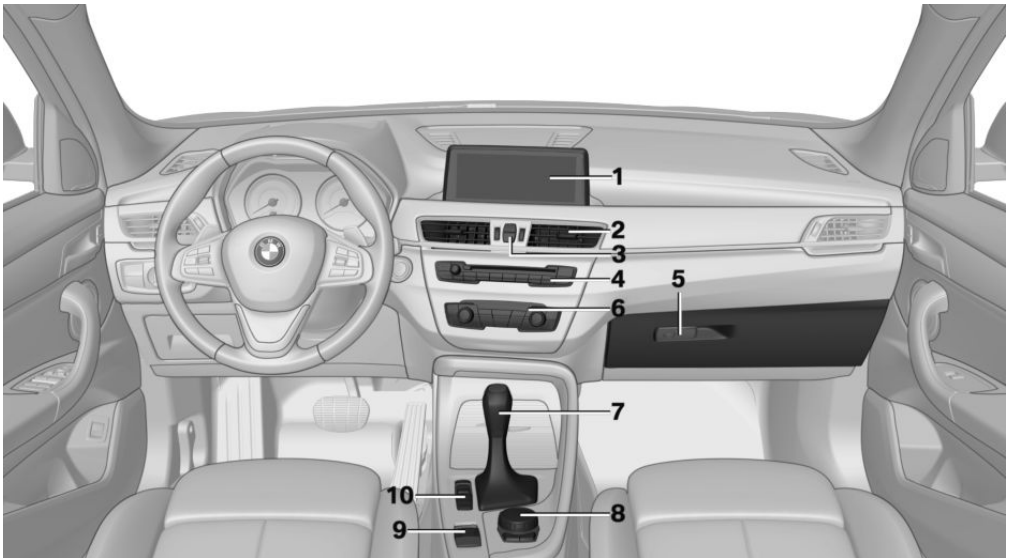

1 Control Display

2 Belüftung

3  Warnblinkanlage



Intelligent Safety

4 Radio/Multimedia

5 Handschuhkasten

6 Klima

7 Steptronic Getriebe Wählhebel  
Manuelles Getriebe Schalthebel

8 Controller mit Tasten

9 Parkbremse

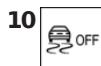

Dynamische Stabilitäts Control  
DSC









Park Distance Control PDC  
Rückfahrkamera  
Parkassistent

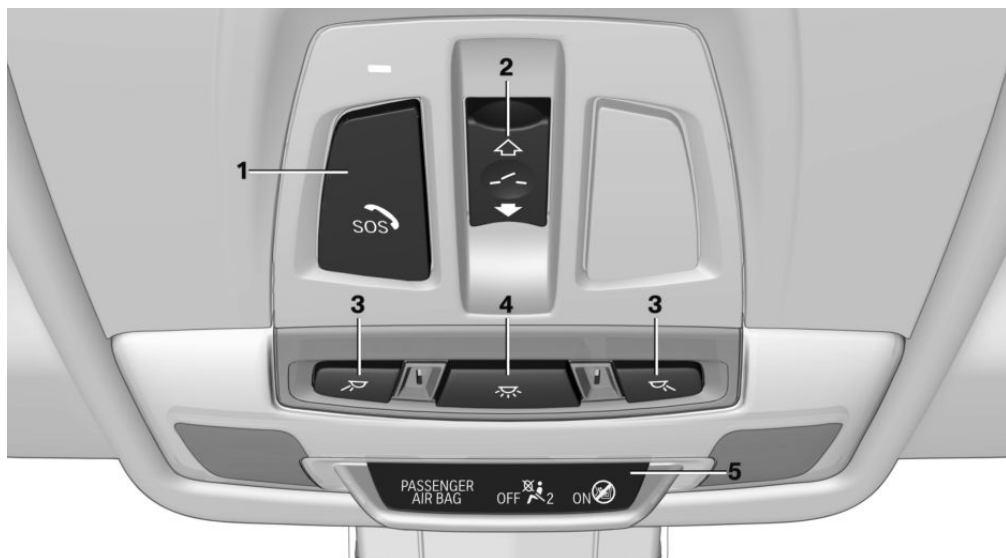

Fahrerlebnisschalter

## Despre plafon



- |   |   |                      |   |   |  |
|---|---|----------------------|---|---|--|
| 1 |  | Apel de urgență, SOS | 4 |  | Iluminare interioară                         |
| 2 |  | Geam din sticlă      | 5 |  | Martor de control pentru airbag pasager față |
| 3 |  | Lămpi de citit       |   |   |  |

## Rund um den Dachhimmel

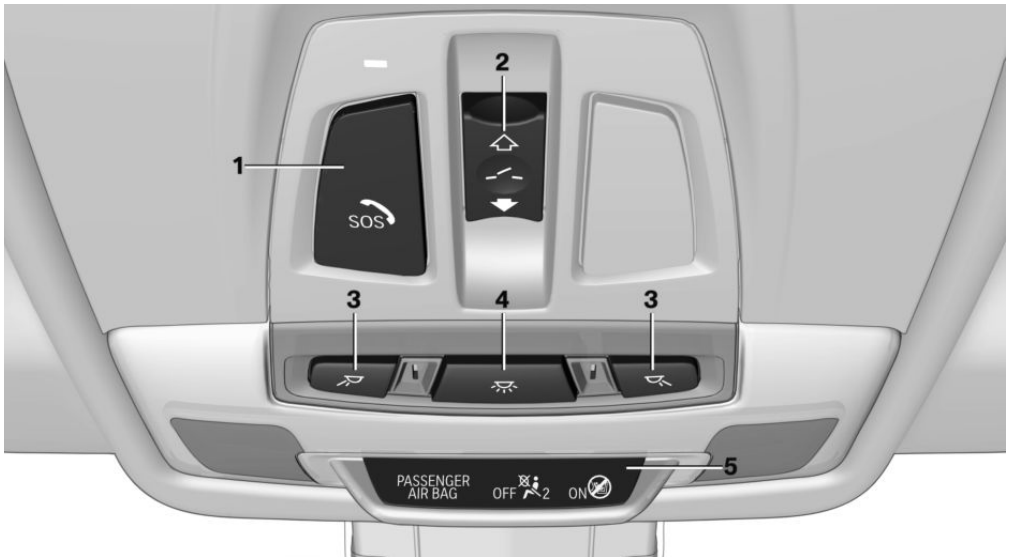

1  Notruf, SOS

2  Glasdach

3  Leseleuchten

4  Innenlicht

5  Kontrollleuchte Beifahrerairbag

## Scaune reglabile manual

### Privire de ansamblu

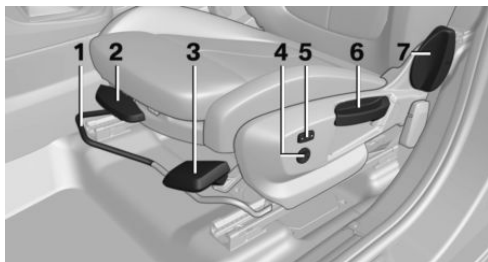

- 1 Longitudinal
- 2 Suport pentru coapse
- 3 Înclinare scaune
- 4 Suport lombar
- 5 Lățimea spătarului
- 6 Înălțime
- 7 Înclinare spătare

### Longitudinal

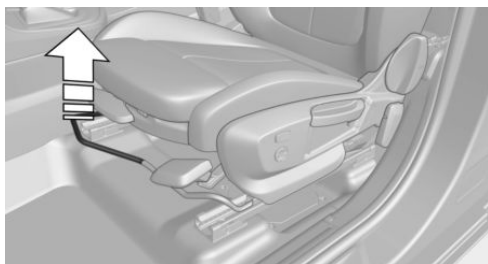

Trageți de manetă și glisați scaunul în direcția dorită.

După eliberarea manetei, mișcați ușor scaunul către înainte sau către înapoi, pentru a asigura blocarea corectă a acestuia.

### Înălțime

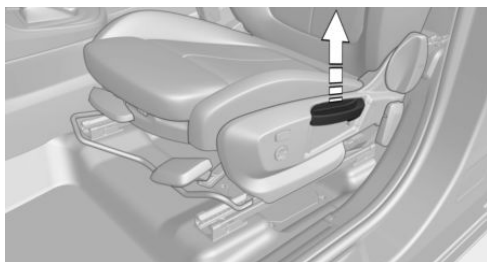

Trageți maneta în sus sau apăsați-o în jos în mod repetat, până când este atinsă înălțimea dorită.

### Înclinare spătare

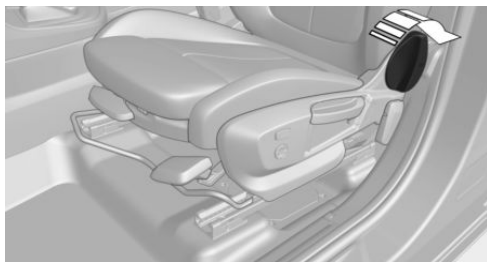

Apăsați maneta și încărcăți sau descărcați spătarul în funcție de necesități.

### Înclinare scaune

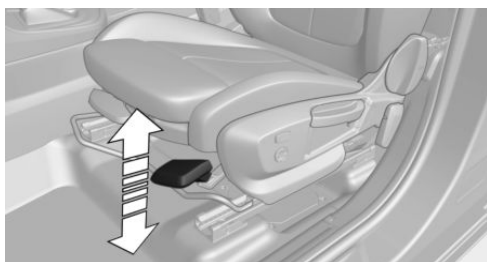

Trageți maneta în sus sau apăsați-o în jos în mod repetat, până când este atinsă înclinarea dorită a scaunului.

# Manuell einstellbare Sitze

## Überblick

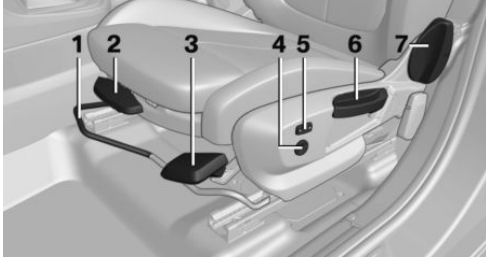

- 1 Längsrichtung
- 2 Oberschenkelauflage
- 3 Sitzneigung
- 4 Lordosenstütze
- 5 Lehnenbreite
- 6 Höhe
- 7 Lehnenneigung

## Längsrichtung

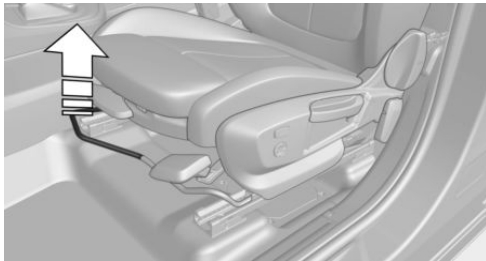

Den Hebel ziehen und den Sitz in die gewünschte Richtung schieben.  
Nach dem Loslassen des Hebels den Sitz leicht vor- oder zurückbewegen, damit er richtig einrastet.

## Höhe

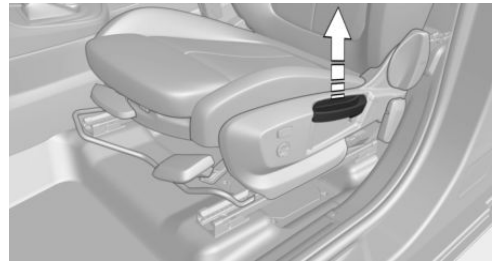

Den Hebel so oft nach oben ziehen oder nach unten drücken, bis die gewünschte Höhe erreicht ist.

## Lehnenneigung

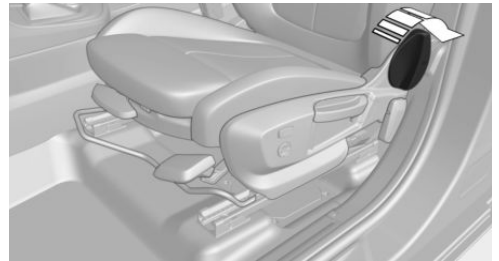

Den Hebel drücken und die Rückenlehne nach Bedarf be- oder entlasten.

## Sitzneigung

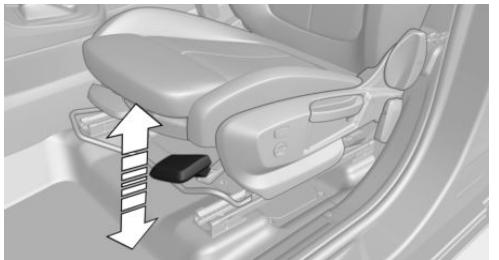

Den Hebel so oft nach oben ziehen oder nach unten drücken bis die gewünschte Sitzneigung erreicht ist.

# Lumini

## Dotare autovehicul

În cadrul acestui capitol sunt descrise toate dotările de serie, naționale și dotările speciale, care sunt oferite pentru această serie de model. De aceea sunt descrise și dotări și funcții, care nu sunt disponibile într-un autovehicul de ex. ca urmare a dotării speciale alese sau variantei de țară. Același lucru este valabil și pentru funcțiile și sistemele relevante pentru securitate. La utilizarea funcțiilor și sistemelor corespunzătoare trebuie respectate legile și dispozițiile respective, aflate în vigoare.

## Privire de ansamblu

### Comutator în autovehicul



Comutatorul de lumini se află lângă volan.

### Simbol Funcție

	Lumini oprite. Reglare automată a fasciculului de lumină. Lumini de zi.
	Lumini de poziție.
	Faza scurtă.
	Reglarea manuală a distanței de luminare.
	Illuminarea tabloului de bord.

## Lumină de staționare, fază scurtă și lumină de parcare

### Generalități

Poziție comutator: 0 , 0D , 0D

Iluminatul exterior se oprește automat dacă portiera șoferului se deschide atunci când aprinderea este deconectată.

### Lumini de poziție

Poziție comutator: 0D0D

Autovehiculul este iluminat de jur-împrejur.

Nu lăsați luminile de poziție aprinse pentru mai mult timp, întrucât riscați să descărcați acumulatorul și eventual să nu mai puteți pomi motorul.

La parcare conectați lumina de parcare, vezi pagina 147, unilaterală.

### Simbol Funcție

	Faruri de ceață.
	Lumini stop de ceață.
	Reglare automată a fasciculului de lumină. Lumină de viraj și distribuția variabilă a luminii.

# Licht

## Fahrzeugausstattung

In diesem Kapitel werden alle Serien-, Länder- und Sonderausstattungen beschrieben, die in der Modellreihe angeboten werden. Es werden daher auch Ausstattungen und Funktionen beschrieben, die in einem Fahrzeug z. B. aufgrund der gewählten Sonderausstattung oder der Ländervariante nicht verfügbar sind. Das gilt auch für sicherheitsrelevante Funktionen und Systeme. Bei Verwendung der entsprechenden Funktionen und Systeme sind die jeweils geltenden Gesetze und Bestimmungen zu beachten.

## Überblick

### Schalter im Fahrzeug



Das Lichtschalterelement befindet sich neben dem Lenkrad.

#### Symbol Funktion



Nebelscheinwerfer.



Nebelschlusslicht.



Automatische Fahrlichtsteuerung.  
Abbiegelicht und variable Lichtverteilung.

#### Symbol Funktion



Licht aus.  
Automatische Fahrlichtsteuerung.  
Tagfahrlicht.



Standlicht.



Abblendlicht.



Manuelle Leuchtweitenregulierung.



Instrumentenbeleuchtung.

## Stand-, Abblend- und Parklicht

### Allgemein

Schalterstellung:  ,  , 

Die Außenbeleuchtung wird automatisch ausgeschaltet, wenn bei ausgeschalteter Zündung die Fahrertür geöffnet wird.

### Standlicht

Schalterstellung: 

Das Fahrzeug ist rundum beleuchtet.

Das Standlicht nicht über längere Zeiträume eingeschaltet lassen, sonst wird die Fahrzeugbatterie entladen und der Motor kann ggf. nicht mehr gestartet werden.

Zum Parken das einseitige Parklicht, siehe Seite 150, einschalten.